

## Fuß- / Tischdimmer, Serie 1012S

Foot / table dimmer, series 1012S

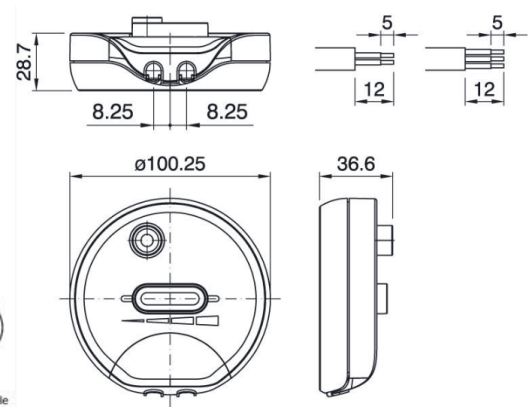
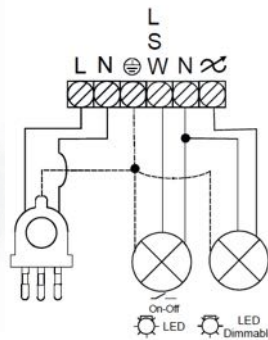

CE E

		1 Last 1 load	2 Lasten 2 loads
Artikelnummer Part no. Type Type	schwarz black	<b>041873</b> D-1012S-231-25B	<b>040335</b> D-1012S2L-231-25B
Artikelnummer Part no. Type Type	weiß white	<b>041872</b> D-1012S-231-25W	<b>040681</b> D-1012S2L-231-25W
Artikelnummer Part no. Type Type	transparent transparent	<b>041870</b> D-1012S-231-25T	<b>040682</b> D-1012S2L-231-25T
Eingangsspannung Input voltage		100..240 Vac	
Frequenz Frequency		50..60 Hz	
Ausgangsleistung Energiesparlampen Output power CFL		11..25 W	N / A
Ausgangsleistung LED Output power LED		4..25 W	
Ausgangsleistung Glühlampe Output power incandescent		@ 120 Vac 4..200 W; @ 230 Vac 4..250 W	
Umgebungstemperatur (ta) Ambient temperature (ta)		max. 35 °C	
Erwartete Lebensdauer Estimated lifetime		40.000 h	
Erforderlicher Kabelquerschnitt Cable cross section		H03VVH2-F 2 x 0,75mm <sup>2</sup> ; H03VV-F-2 x /3 x 0,75 mm <sup>2</sup>	
Abmessungen Dimensions		101 x 37 mm	

- Elektronischer Fuß-/Tischdimmer mit Schieber und Druckschalter für dimmbare Retrofit-LEDs, Energiesparlampen (nur bei Version für eine Last) und Glühlampen
- Mit elektronischer Schutzvorrichtung (LFP - Lamp Failure Protection) gegen Kurzschluss bei Lampendefekt
- Funktionsweise:
  - **Druckschalter drücken:** Einschalten bzw. ausschalten 1. Last ; 2. Last
  - **Schieber:** heller bzw. dunkler dimmen 1. Last
  - **6 verschiedene Mindesthelligkeiten einstellbar** (siehe Beiblatt) über Schieber (Phasenabschnitt = 7,3 / 7,9 / 8,3 / 8,6 / 8,9 / 9,2 ms)
  - Bei Wiederanschalten auf der Primärseite wird die vorherige Helligkeit eingestellt (permanentes Memory).
- Glühlampen oder max. 4 dimmbare LED-Lampen (gleicher Typ) anschließen
- Weitere Ausführungen verfügbar, z. B. unmontiert oder mit anderen Zertifikaten
- *Electronic foot/table dimmer push button / slider for dimmable retrofit LED lamps, energy saving lamps (only applicable for 1 load version) and incandescent lamps*
- *with electronic protection (LFP-Lamp Failure Protection) against short circuit at lamp failure*
- *Functionality:*
  - **Push-button press once:** switch ON / OFF of first load; second load
  - **Slider:** turn up light / dim light of first load
  - **6 different minimum brightness levels settable** (see supplementary sheet) via slider (phase cut trailing edge = 7.3 / 7.9 / 8.3 / 8.6 / 8.9 / 9.2 ms)
  - when primary side is switched on again, the previous brightness will be restored (permanent memory).
- *Connect incandescent lamps or max. 4 dimmable LED lamps (of the same type).*
- *Other versions available, e. g. unassembled or with other certificates*